

ABGASWÄRMETAUSCHER

Funktionsteile

Der Abgaswärmetauscher ist für die Kombination von Heizkessel mit Ölgebläsebrennern (Blaubrenner) oder Gasgebläsebrennern vorgesehen, einsetzbar auch an Altkesseln und bei der Prozesswärmegewinnung (Dampfkessel, Verbrennungsmotoren, Back- und Glühöfen)

Mit dem AWR reduziert man den Energieverlust über den Schornstein durch Abgas-temperatureniedrigung und Brennwertnutzung, ohne Brennwertnutzung gehen bis zu 13 % (Öl) und 18 % (Gas) der Energie verloren. Nebeneffekt: Reduktion des Schadstoffausstoßes und 60% weniger Verbrennungssäuren im Abgas



Brennwerttechnik zum Nachschalten!

Einfach zwischen den Wärmeerzeuger und die Abgasleitung montieren und 10 bis 15% Energie einsparen. Die Abgas-Wärme-Rückgewinnung nutzt die höchstmögliche Energie, die im Brennstoff steckt. Bis zu 60% der Kondensationswärme des Abgases werden genutzt.

Das System: preiswerte Systemkosten, Abgasleitung statt Schornstein, ökologisch unübertroffen, universell für Gas & Öl einsetzbar, spart Energiekosten.

Die Technik: Abgasgeräuschdämpfung (8dB), metallfreie Kondensation durch keramische Wärmetauscher, Wandhalterung, 360° drehbare Abgasstutzen, Mehrkreis-Brennwertsystem, höchste Wirkungsgrade, 20 Jahre bewährt

ABGASWÄRMETAUSCHER

technische Daten

Aufstell- und Anschlußmaße: Brennwertkamin AWR G 1006/1007

Legende:

- ① R 3/4 (Wasseraustritt)
- ② R 3/4 (Wassereintritt)
- ③ Abgasaustritt (Stutzen)
- ④ Abgaseintritt Di 135mm
- ⑤ Abgastemperaturbegrenzer 120°C
- ⑥ Messnippel Ø 10 (M12)
- ⑦ Aufhängevorrichtung für max. Schrauben-Ø= 8mm
- ⑧ Abgasbogen mit Kondensatabzweig und Muffe
- ⑨ Zubehör (alternativ) Abgas T- Stück mit Reinigungsöffnung & Kondensatabzweig

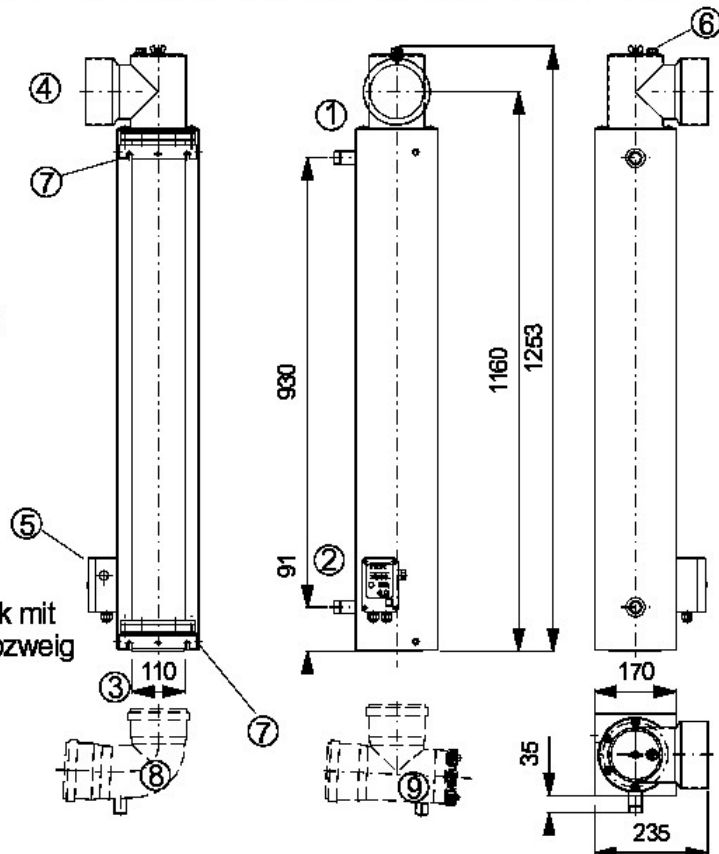

⚠ Achtung! ⚠
 Bitte unbedingt beachten:
 Max. Abgaseintritt-Temperatur 250°C
 Min. Abgaseintritt-Temperatur 120°C
 Max. Wassereintritt-Temperatur 80°C
 Max. Abgasleistungswiderstand 50 Pa

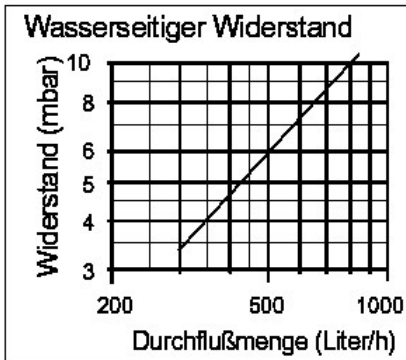
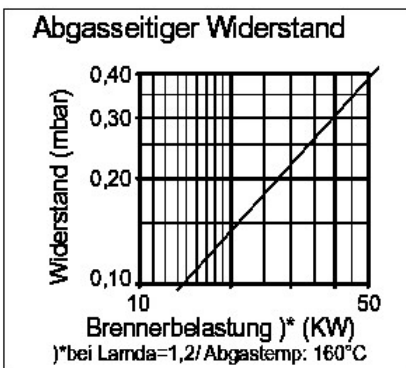

für Kesselleistung (max. Leistung)	KW	34
Wasserinhalt	Liter	4,1
Abgasaustritt (Stutzen)	DN	110
Abgastemperatur #	°C	40-110
STB- Einstellwert (max.)	°C	120
max. Betriebsdruck	bar	3
Gewicht	kg	22

#) last- und systemabhängig

Händleradresse

abaco
HEIZTECHNIK

Andreas Ittner e.K.
 Hauptstraße 37
 D-09437 Börmichen
 Tel.: 0371 422076
 Fax.: 0371 422006
 e-Mail: abacoheiz@aol.com